



# ATA ARMS SP



**ІНСТРУКЦІЯ З ЕКСПЛУАТАЦІЇ**

---

## ВСТУП

Ця інструкція містить важливу інформацію щодо збирання та використання вашої зброї.

Уважно ознайомтеся з усіма пунктами цієї інструкції перш ніж використовувати зброю.

*Завжди дотримуйтеся правил безпечного поводження зі зброєю.*

*Перш ніж використовувати зброю, проконсультуйтеся в авторизованого дилера або спеціалізованого збройового майстра.*

*У разі виникнення будь-яких питань щодо збирання, проконсультуйтеся зі своїм дилером або збройовим майстром.*

*Зберігайте цю інструкцію та користуйтеся нею у разі виникнення запитань. Під час перепродажу зброї переконайтесь, що разом із нею ви передаєте і цей посібник.*

*Ваша рушниця виготовлена з використанням сучасних технологій, зброя надійна і зручна у використанні, добре зарекомендувала себе під час випробувань.*

## ОПИС

Ця двоствольна рушниця з вертикальним розташуванням стволів (бокфлінт) працює за рахунок замикання блоку стволів у колодці і дає змогу здійснювати послідовні постріли. Рушниця оснащена автоматичними викидачами гільз, які забезпечують видалення стріляної гільзи, і одним спусковим гачком з можливістю вибору черговості пострілів із верхнього та нижнього стволів. Зброя виготовлена згідно з традиціями та високими стандартами європейського збройового виробництва. Інструкції, викладені в цьому посібнику, дадуть змогу забезпечити найкращу продуктивність зброї.

---

## ПРАВИЛА БЕЗПЕКИ

1. Завжди поведіться зі зброєю так, ніби вона заряджена. Не покладайтеся повністю на запобіжник. Завжди спрямовуйте ствол у безпечному напрямку.
2. Ніколи не долайте перешкод – не залазьте на дерева і не стрибайте через канали – із зарядженою зброєю. Завжди переносьте зброю так, щоб контролювати напрямок дулового зрізу, навіть у разі падіння.
3. Ніколи не заряджайте зброю та не переносьте її зарядженою, аж доки не будете готові до її використання. Ніколи не залишайте заряджену зброю без нагляду. Пильнуйте за тим, щоб зброю зберігали і перевозили в незарядженому стані.
4. Завжди контролюйте, куди спрямовано ствол вашої зброї. Ніколи не спрямовуйте зброю, незалежно від того заряджена вона чи ні, на людей, тварин чи об'єкти, в які ви не маєте наміру стріляти.
5. Зберігайте зброю і боєприпаси до неї окремо у спеціально обладнаному місці. Використовуйте для безпеки замок спускового гачка.
6. Не стріляйте, якщо ви не впевнені у своїй цілі і не знаєте, що може бути за нею. Ніколи не стріляйте у тверді та пласкі поверхні, а також у воду – це може призвести до рикошету та травмувати стрільця або людей навколо.
7. Знайте дальність стрільби вашої зброї. Дробинки можуть долати відстань до 500 ярдів (450 м), а кулі становити небезпеку на відстані до ½ милі (805 м). Переконайтеся, що позаду мішені нічого немає.
8. Завжди користуйтеся захисними окулярами та навушниками під час стрільби. Стежте за тим, щоб люди навколо вас теж користувалися засобами захисту зору та слуху.
9. Переконайтеся, що в каналі ствола немає сторонніх предметів. Щоразу, коли ви заряджаєте зброю, уважно оглядайте канал ствола.
10. Використовуйте відповідні боєприпаси. Завжди використовуйте чисті та сухі заводські патрони відповідного типу й калібру. Стежте за терміном придатності патронів. Пошкоджені, старі, вологі або неправильно споряджені патрони можуть пошкодити вашу зброю та травмувати стрільця або людей навколо.

Стежте за виконанням правил безпеки. Переконайтеся, що кожен, хто використовує зброю, ознайомився з цим посібником, розуміє і дотримується правил безпечного поводження зі зброєю.

## ЗБИРАННЯ

1. Зброя поставляється в розібраному вигляді у двох частинах (Мал. 1).

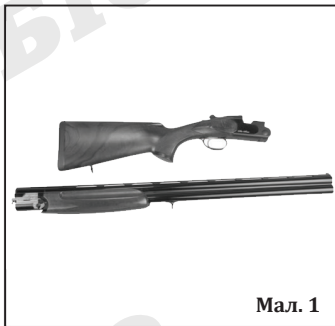

Мал. 1

2. Переконайтеся, що стволи чисті від засмічень і залишків мастила, а запобіжник активований.

Запобіжник активований, коли кнопка запобіжника посунута назад (Мал. 2).



Мал. 2

3. Зніміть цівку, натиснувши на кнопку замка цівки (Мал. 3 і Мал. 4).



Мал. 3

4. Візьміть колодку і посуньте важіль замка блоку стволів вправо до упору (Мал. 5).

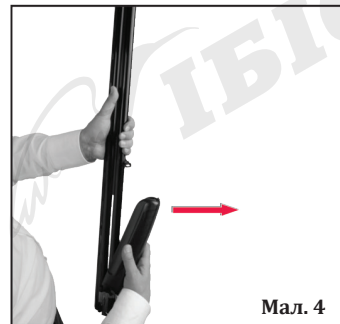

Мал. 4

5. Утримуйте ствол в одній руці, а колодку в другій, та під'єднайте стволи до передньої частини колодки (Мал. 6).

6. Для встановлення цівки необхідно помістити задню частину цівки на колодку. Положення замикальних елементів цівки має відповідати положенням відповідних елементів на стволі (Мал. 7). Після правильного розташування цівки у колодці зафіксуйте її в цьому місці і плавним рухом приєднайте верхню частину цівки до ствола. Якщо цівку встановлено неправильно, від'єднайте її і встановіть повторно (Мал. 8).

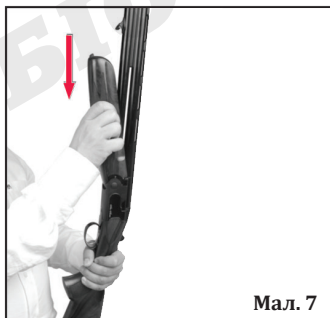

## ПРИНЦИП РОБОТИ

1. Переконайтеся, що запобіжник активований, а зброя не заряджена. **Запобіжник активований, коли кнопка запобіжника посунута назад** (Мал. 2).
2. Після завершення збирання рушниці перемістіть важіль замка блоку стволів вправо і відкрийте рушницю, переломивши стволи.
3. Переконайтеся, що стволи чисті від забруднень і залишків мастила.
4. Помістіть у патронник відповідний патрон.
5. Закрийте рушницю. Переконайтеся, що важіль замка блоку стволів повернувся в початкову позицію.
6. **Запобіжник дезактивований, коли кнопка запобіжника перебуває в крайньому передньому положенні.** Після переміщення кнопки вправо і вперед ви побачите ліворуч червону позначку. Це означає, що першим для пострілу обрано нижній ствол, другий постріл відбудеться з верхнього ствола. Після переміщення кнопки вліво і вперед ви побачите праворуч дві червоні позначки. Це означає, що першим для пострілу обрано верхній ствол, другий постріл відбудеться з нижнього ствола (Мал. 9, Мал. 10).



---

7. Коли ви чітко визначили ціль та готові виконати постріл, натисніть на спусковий гачок. Цей постріл відбудеться зі ствола, обраного для першого пострілу. Після пострілу приберіть палець зі спускового гачка. Для здійснення другого пострілу натисніть на спусковий гачок повторно. Цей постріл відбудеться зі ствола, обраного для другого пострілу. Немає необхідності перемикаєти кнопку селектора для другого пострілу, оскільки зброя автоматично вибирає для другого пострілу необхідний ствол.

**УВАГА:**

Якщо після натискання на спусковий гачок, постріл не відбувся, спрямуйте зброю в безпечному напрямку, не натискайте повторно на спусковий гачок і негайно активуйте запобіжник. Зачекайте приблизно 60 сек., потім відкрийте рушницю, переломивши стволи, і витягніть патрон вручну.

8. Для розряджання зброї перемістіть важіль замка блоку стволів вправо і відкрийте рушницю, переломивши стволи. Стріляні гільзи викине ежектор, не стріляні патрони необхідно вилучити з патронника вручну.

## РОЗБИРАННЯ

1. Переконайтеся, що в стволах немає патронів, а запобіжник активований.
2. Зніміть цівку, натиснувши на кнопку замка цівки (Мал. 3).
3. Відтягніть важіль замка блоку стволів вправо і від'єднайте стволи від колодки (Мал. 5, Мал. 6).

## ВСТАНОВЛЕННЯ І ЗМІНА ДУЛОВИХ ЗВУЖЕНЬ (ЧОКІВ)

1. Переконайтеся, що в стволах немає патронів, а запобіжник активований.
2. Зніміть чок, вставивши спеціальний ключ для зняття чоків у відповідні прорізи і, обертаючи його проти годинникової стрілки, викрутіть чок (Мал. 11).
3. Після здійснення операцій із чищення та змащення зброї вставте чок у ствол і щільно закрутіть за допомогою спеціального ключа для чоків, повертаючи його за годинниковою стрілкою.

Для вибору необхідного чока дивіться таблицю.



Мал. 11



## ЩО ТАКЕ ЧОК?

Чок – це дулове звуження, призначене для звуження або розширення каналу ствола біля дулового зрізу для зміни характеру осипу дробу залежно від цілей та потреб стрільця. Звуження каналу ствола біля дулового зрізу дає зменшення області розсіювання (і збільшення купності осипу дробу), розширення – приводить до більшої площі розсіювання дробу.

НАЗВА	ЗАСТОСУВАННЯ	РЕКОМЕНДОВАНІ НОМЕРИ ДРОБУ	ВІДСТАНЬ
Повний чок F – Full – чок 1/1 — звуження каналу ствола 1,00 мм — *	Купність бою середніми та дрібними номерами дробу досягає 60-70%. Служать для стрільби на граничні дистанції малими та середніми номерами шроту. Для полювання на гуску та качку. Оптимально для стрільби на велику відстань	1-2-3	45-60 м
Середній чок IM – Improved modified – чок 3/4 – звуження каналу ствола 0,75 мм – **	Купність бою — 55-60%. Рекомендовано для стрільби на дальні дистанції (30-45 м) шротом усіх номерів. Для полювання на качку, фазана, кролика.	4-5-6	30-45 м
Напівчок M – Modified — чок 1/2 — звуження каналу ствола 0,5 мм — ***	Купність бою — 50-55%. Застосовується під час стрільби на помірні дистанції — 20-35м. Допускається стрільба всіма номерами шроту, картечі. Для полювання на куріпку, фазана, перепела, голуба, тетерева.	5-6-7-8	20-35 м

НАЗВА	ЗАСТОСУВАННЯ	РЕКОМЕНДОВАНІ НОМЕРИ ДРОБУ	ВІДСТАНЬ
Слабкий чок IC – Improved Cilinder- чок 1/4 – звуження каналу ствола 0,25 мм — ****	Купність — 45%. Допускається стрільба всіма номерами дробу й картечі, усіма видами куль.  Для полювання на перепела, голуба та стрільби по глиняних тарілках.	7-8-9-10-11-12	20-35 м
Циліндр із напором SK – Skeet – чок 1/8 – звуження каналу ствола 0,12 мм – *****	З назви можна зрозуміти, що це звуження рекомендується для дисципліни «Скіт» або круглий стенд. Купність осипу шроту — близько 40%. Допускається стрільба всіма номерами дробу й картечі, усіма видами куль.	7-8-9-10-11-12	10-25 м

### УВАГА:

Ніколи не використовуйте сталевий дріб із повним або середнім чоком. Для сталевого дробу рекомендується використовувати напівчок, слабкий чок і циліндр з напором (маркування: три, чотири і п'ять позначок). Не варто використовувати повний, середній чок і напівчок (маркування: одна, дві, три позначки) з калібрними кулями. Ніколи не використовуйте патрони, гільза яких більша за патронник, оскільки це може призвести до серйозних пошкоджень зброї та травмування стрільця. Забороняється використовувати патрони 31/2» (супермагнум) з цією зброєю. Ніколи не стріляйте зі зброї без встановленого дулового звуження.

---

## ДОГЛЯД І ЧИЩЕННЯ

1. Нанесіть на патч збройове мастило, помістіть патч на шомпол і прочистіть канал ствола від нагару та незгорілого пороха. За допомогою шомпола та металевого йоржика відповідного калібру очистіть ствол від залишків нагару та свинцю.
2. Протріть канал ствола чистим патчем, злегка змащеним збройовим мастилом. Переконайтеся, що після проведення операцій з чищення в стволі не залишилося сторонніх предметів.
3. Обов'язково виконуйте чищення дулових звужень та їх посадкового місця. Для зняття і повторного встановлення використовуйте інструкції, викладені в цьому посібнику.
4. Зберігайте зброю в сухому, чистому місці за кімнатної температури.

### **УВАГА:**

Після чищення рушниці обов'язково переконайтеся, що у стволах не залишилися патчі, залишки мастила або інші сторонні предмети.

## ПЕРЕЛІК ДЕТАЛЕЙ

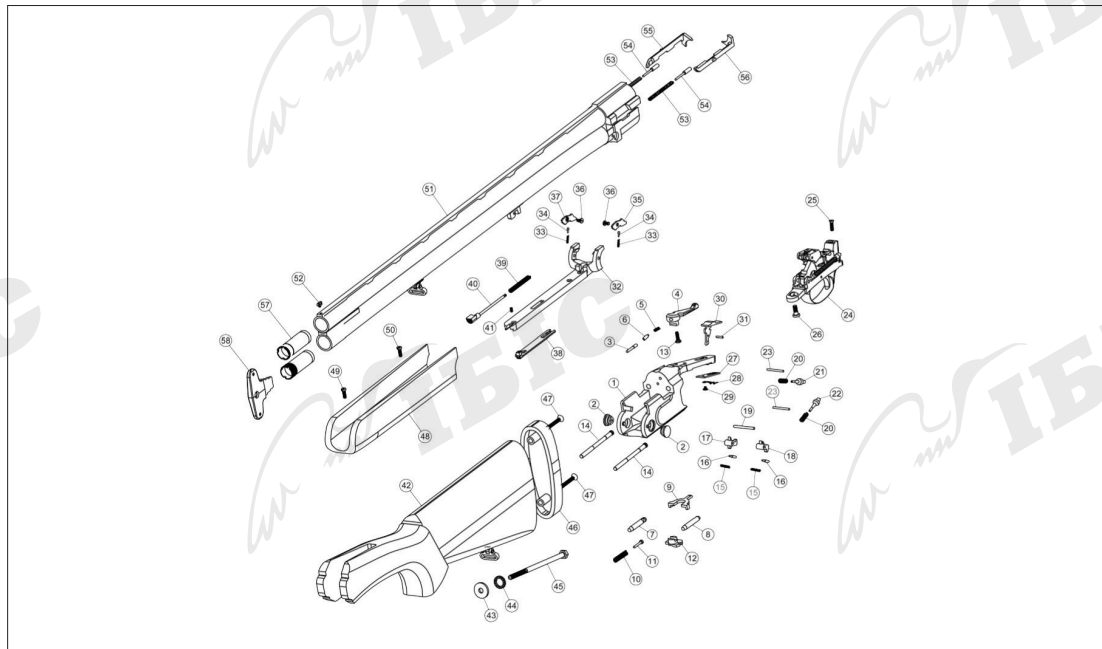

## ОСНОВНІ ДЕТАЛІ:

1. Ствольна коробка (колодка)
2. Цапфи блоку стволів
3. Штифт важеля замка блоку стволів
4. Важіль замка блоку стволів
5. Пружина важеля замка блоку стволів
6. Штовхач пружини важеля замка блоку стволів
7. Правий штифт замикання блоку стволів
8. Лівий штифт замикання блоку стволів
9. Штовхач штифтів замикання блоку стволів
10. Пружина замикання блоку стволів
11. Штифт пружини замикання блоку стволів
12. Тримач штифтів замикання блоку стволів
13. Гвинт важеля замка блоку стволів
14. Штовхач важеля зведення
15. Пружина важеля зведення
16. Штифт пружини важеля зведення
17. Правий важіль зведення
18. Лівий важіль зведення
19. Вісь важелів зведення
20. Пружина ударника
21. Верхній ударник
22. Нижній ударник
23. Штифт-фіксатор ударника
24. Ударно-спусковий механізм у зборі
25. Гвинт УСМ малий
26. Гвинт УСМ великий
27. Пластика запобіжника
28. Пружина запобіжника
29. Гвинт пружини запобіжника
30. Запобіжник-селектор
31. Штифт запобіжника
32. Шарнір цівки
33. Пружина важеля зведення ежектора
34. Штовхач важеля зведення ежектора
35. Лівий важіль зведення ежектора
36. Гвинт важеля зведення ежектора
37. Правий важіль зведення ежектора
38. Замок цівки
39. Пружина кнопки замка цівки
40. Кнопка замка цівки
41. Гвинт кнопки замка цівки
42. Приклад
43. Упорна шайба приклада
44. Гроверна шайба приклада
45. Гвинт приклада
46. Потилічник приклада
47. Гвинт потилічника приклада
48. Цівка
49. Передній гвинт механізму цівки
50. Задній гвинт механізму цівки
51. Блок стволів
52. Мушка
53. Пружина ежектора
54. Штовхач ежектора
55. Правий ежектор/викидач
56. Лівий ежектор/викидач
57. Чок
58. Ключ для чоків

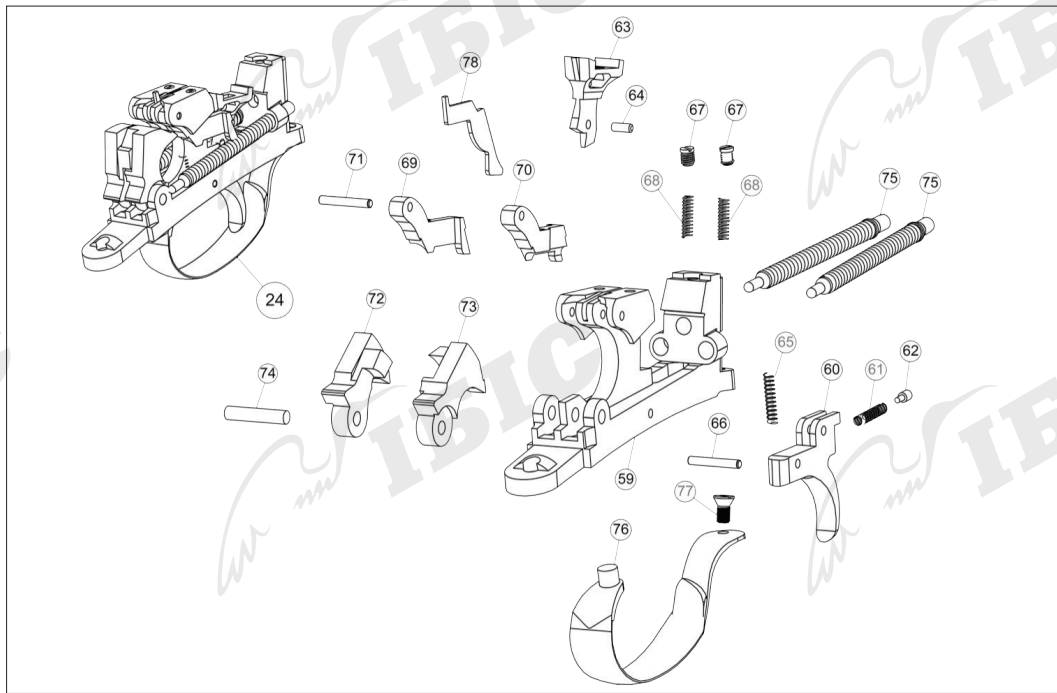

---

**УСМ:**

59. Корпус УСМ
60. Спусковий гачок
61. Пружина інерційного тіла
62. Штовхач інерційного тіла
63. Інерційне тіло
64. Вісь інерційного тіла
65. Пружина спускового гачка
66. Вісь спускового гачка
67. Гвинт пружини шептала
68. Пружина шептала
69. Праве шептало
70. Ліве шептало
71. Вісь шептала
72. Правий курок
73. Лівий курок
74. Вісь курків
75. Пружина курка
76. Скоба спускового гачка
77. Гвинт скоби спускового гачка
78. Напрямна інерційного тіла



**Виробник:**

Ata Silah San. A.Ş.

Alemdağ Mah. Elmalı Sk. No:5/A Çekmeköy-İstanbul

Тел: +90 216 466 45 68, факс: +90 216 466 45 71

Email: ata@ataarms.com

**Ексклюзивний дистриб'ютор:**

ТОВ «Європа Арм Спорт»,

Україна, 04073, Київ, пр-т Степана Бандери, 20

**Сервісний центр:**

Україна, 03056, м. Київ, вул. Гетьмана, 27

Тел: (044) 364-99-37, (044) 364-99-38

Email: service@sporting.com.ua